

# Рычажные микрометры

## Серия 510

Эти рычажные микрометры позволяют производить быстрые и точные измерения.

Преимущества:

- Самонастраиваемый микрометр подходит для быстрых измерений деталей, особенно цилиндрических, в условиях серийного и массового производства.
- Для диапазона измерений 0-25 мм можно выбрать модель с расположением арретира слева или справа.
- Большой индикатор часового типа для удобного считывания (+/- 0,06 мм).
- Указатели поля допуска для измерения ПРНЕ.
- Микровинт диаметром 8 мм для простоты позиционирования и высокоточного измерения.



510-121

### Метрические

№	Диапазон [мм]	Ход пятки	Диапазон индикации	Арретир	L [мм]	D [мм]	Всеса [г]
510-121	0-25	2 мм	±0,06 мм	Справа	31,5	25	520
510-141	0-25	2 мм	±0,06 мм	Слева	31,5	25	520
510-122	25-50	2 мм	±0,06 мм	Слева	56,5	38	670
510-123	50-75	2 мм	±0,06 мм	Слева	81,5	50	820
510-124	75-100	2 мм	±0,06 мм	Слева	106,5	63	970

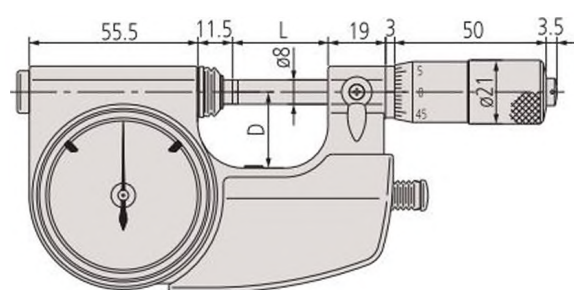

0-25 мм

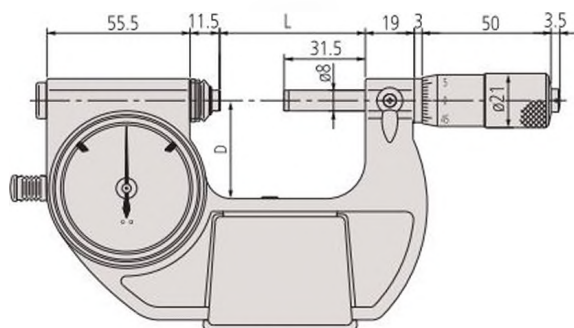

25-100 мм



### Спецификация

Цена деления	0,001 мм
Цена деления индикатора	0,001 мм
Погрешность микрометра	2 мкм
Погрешность индикатора	1 мкм
Шкала	Барaban и стeбeль с матовым хромовым покрытием, ø21 мм
Плоскостность	0,3 мкм
Параллельность	0,6 мкм - модели до 50 мм 1 мкм - модели > 50 мм
Измерительные поверхности	с твердосплавными наконечниками, доведённые, ø8 мм
Измерит. усилие	5-10 Н
Комплектация	Коробка и ключ

### Оptionальные аксессуары

№	Описание
04AZA124	ø 16 мм упор детали А
04AZA125	ø 14 мм упор детали В
04AZA126	ø 14 мм упор детали С

Диапазон измерения мм	№	Поддерживаемый диаметр детали		
		А Ø мм	В Ø мм	С Ø мм
0- 25	510-121	-	4-16	15- 25
25- 50	510-122	25-37	30-42	41- 50
50- 75	510-123	50-61	54-66	65- 75
75-100	510-124	75-87	80-92	91-100

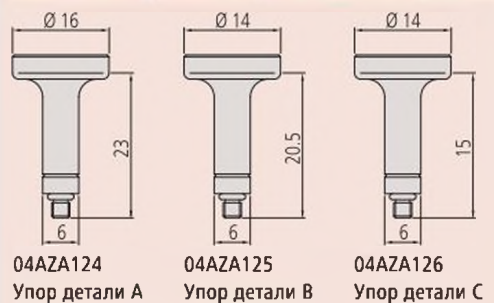

Регулировочный винт для компаратора ± 5 мкм